

# Basketball Anlage Transparent

Art. Nr. 1158

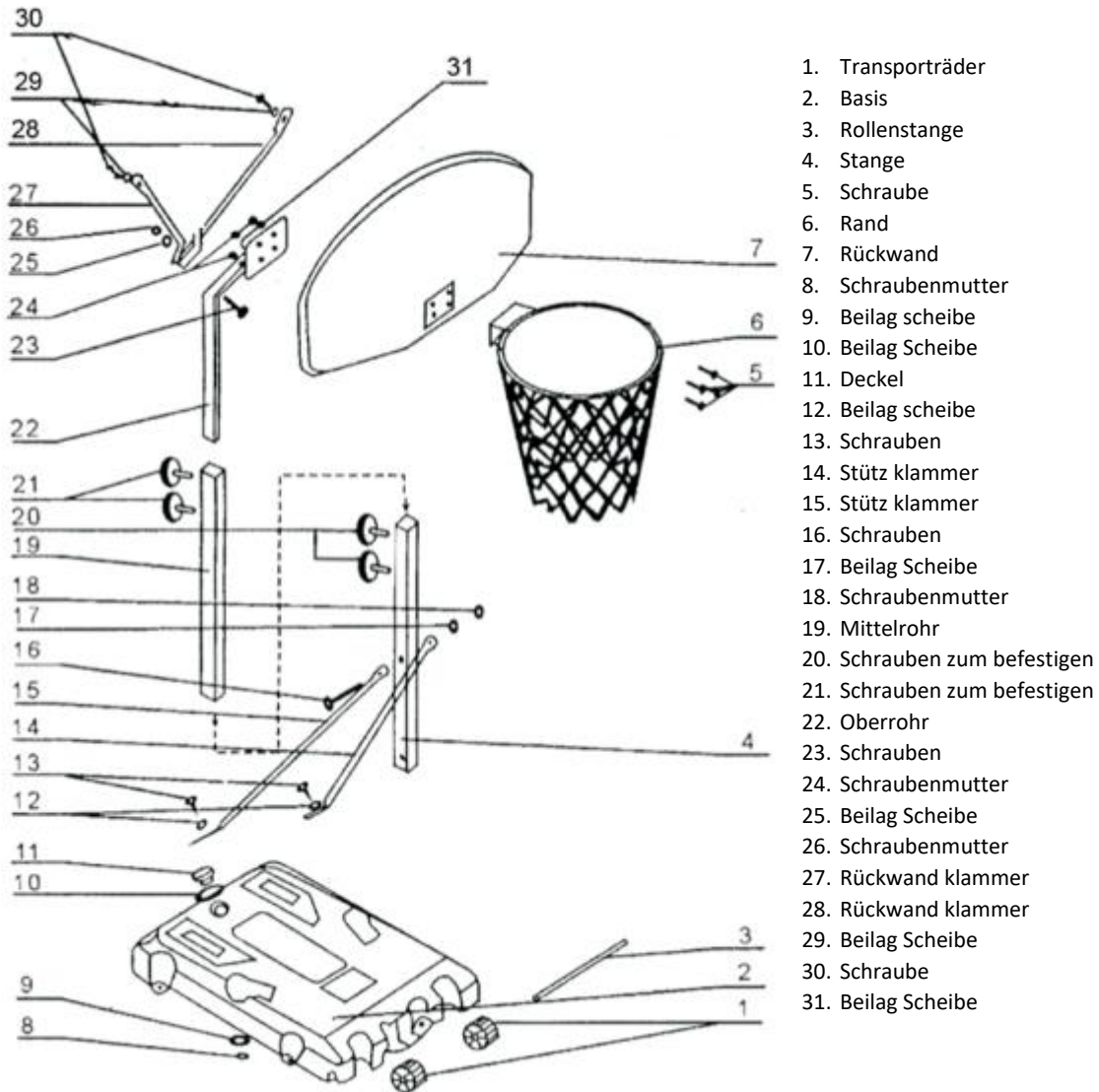

## Teilen Liste



1. Transporträder
2. Basis
3. Rollenstange
4. Stange
5. Schraube
6. Rand
7. Rückwand
8. Schraubenmutter
9. Beilag scheibe
10. Beilag Scheibe
11. Deckel
12. Beilag scheibe
13. Schrauben
14. Stütz klammer
15. Stütz klammer
16. Schrauben
17. Beilag Scheibe
18. Schraubenmutter
19. Mittelrohr
20. Schrauben zum befestigen
21. Schrauben zum befestigen
22. Oberrohr
23. Schrauben
24. Schraubenmutter
25. Beilag Scheibe
26. Schraubenmutter
27. Rückwand klammer
28. Rückwand klammer
29. Beilag Scheibe
30. Schraube
31. Beilag Scheibe

## Zusammenbau

1. Schieben Sie die Rollenstange (3) mit den Rädern (1) in die vordere Basis (2).  
Nehmen Sie die Stange (4) und montieren Sie diese an der hinteren Basis mit der rechten und linken Stützstange Schrauben und Beilag schein 14,15,13,9,12,8,4,16,17,18.
2. Montieren Sie die Rückwand (7) und den Basket ring (6) auf die obere Stange (22) mit den Schrauben und Beilag schein 5,24,31.
3. Montieren Sie den Rückwandträger (27) (28) an die obere Stange (22) mit den Schrauben 23,30,25,29,26.
4. Dann stecken Sie die mittlere Stange (19) in die untere Stange (4) und fixieren diese mit der Schraube (20).
5. Dann wird die obere Stange (22) in die mittlere Stange (4) geschoben. Die Höhe ist verstellbar. Fixieren Sie die Höhe mit der Schraube (21).
6. Dann wird die Basis mit Wasser gefüllt und verschlossen (10) und (11).

Artikel	Beschreibung	Menge	Artikel	Beschreibung	Menge
1	8 x 16 mm	2	A	Netz	1
2	8 x 40 mm	2	B	Board Halterung	1
3	8 x 80 mm	4	C	Klammer	2
4	8 x 110 mm	2	D	Ring	1
5	12 x 150 mm	2	E	Rückwand	1

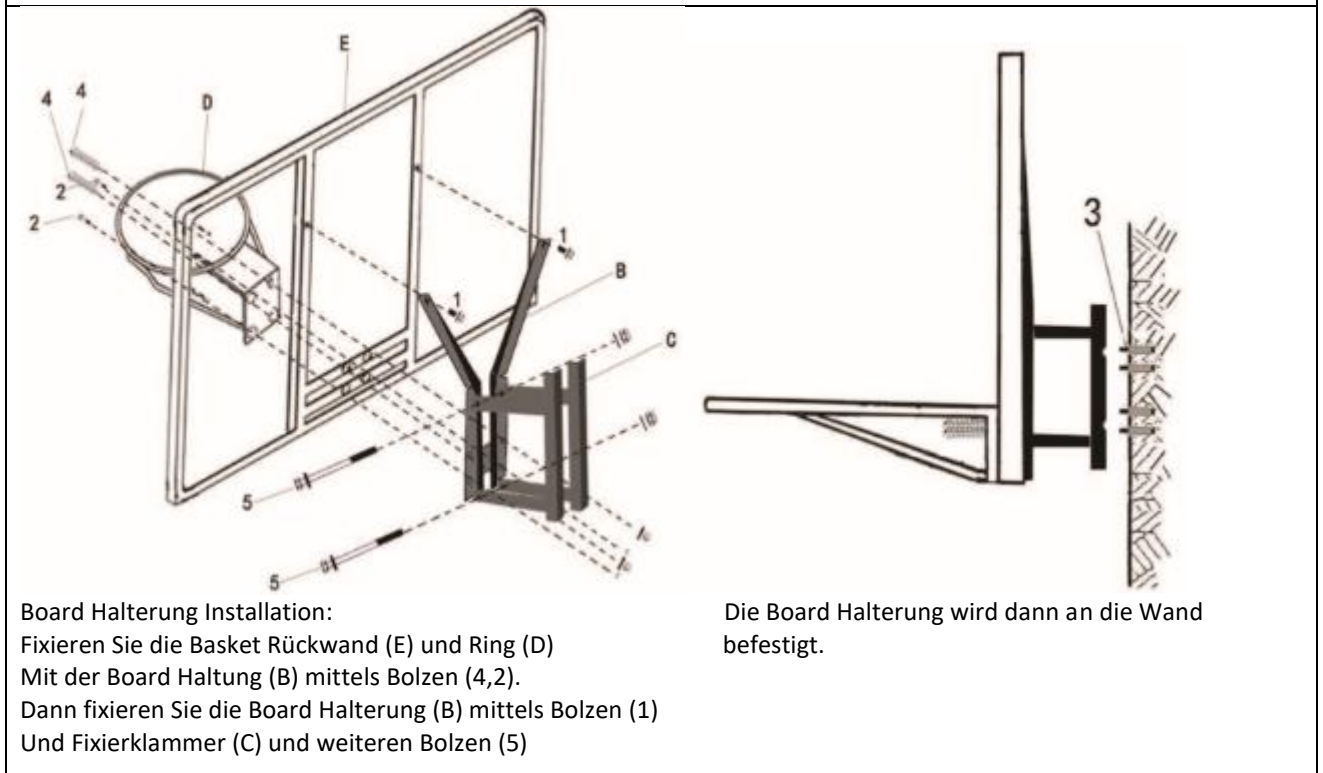
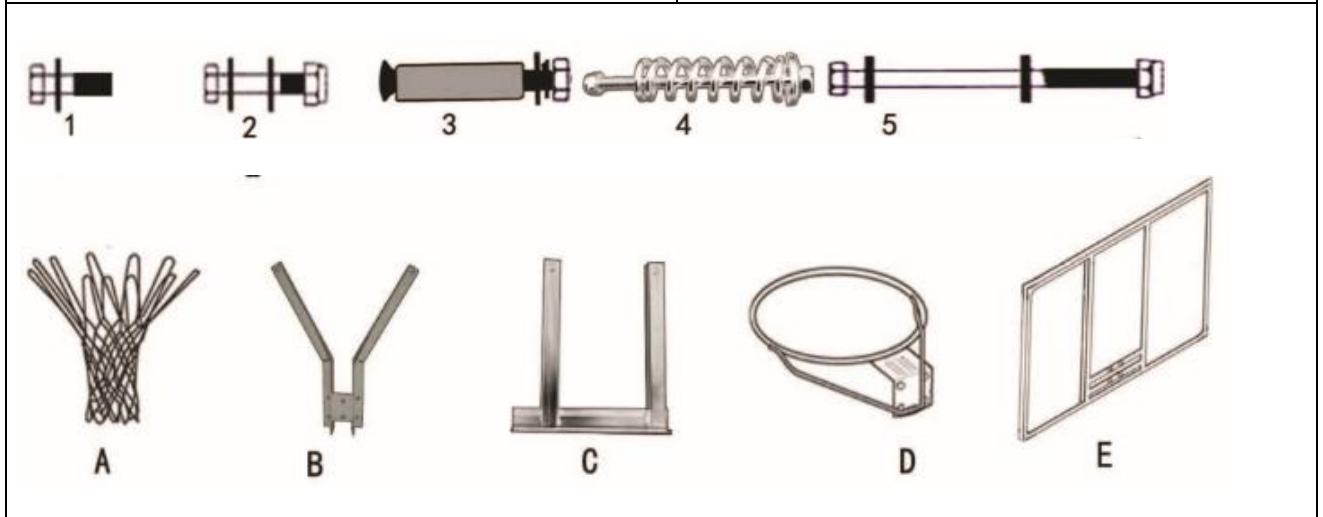

Board Halterung Installation:  
 Fixieren Sie die Basket Rückwand (E) und Ring (D)  
 Mit der Board Halterung (B) mittels Bolzen (4,2).  
 Dann fixieren Sie die Board Halterung (B) mittels Bolzen (1)  
 Und Fixierklammer (C) und weiteren Bolzen (5)

Die Board Halterung wird dann an die Wand  
 befestigt.

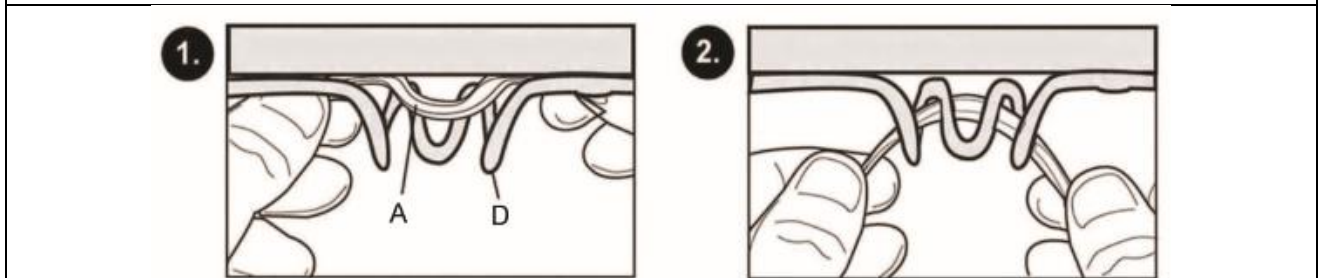

## Sicherheitsanweisungen

1. Diejenigen, die das System zusammenbauen und verwenden, müssen alle folgenden Punkte lesen, verstehen und einhalten, und der Eigentümer muss sicherstellen, dass alle Spieler alle Regeln verstehen und befolgen.
2. Vor dem Zusammenbau muss die Person, die das System zusammenbaut, die Gebrauchsanweisung sorgfältig lesen und alle Teile im Karton überprüfen, um sicherzustellen, dass sie mit der Teileliste übereinstimmen.
3. Vor dem Aufstellen des Basketballsystems sollten zunächst die Spieler den Spielplatz auswählen, die Oberfläche unter der Basis sollte horizontal sein. Das System sollte erst verwendet werden, wenn die Basis vollständig mit Wasser oder Sand gefüllt ist.
4. Vor der Verwendung sollte das System auf Stabilität des Untergrunds überprüft werden. Die Oberfläche unter dem Untergrund sollte glatt und frei von scharfen Gegenständen sein.
5. Personen sollten die Basis nicht auf den Boden drücken oder ziehen, um Schäden an der nichtmetallischen Basis zu vermeiden.
6. Dieses System ist nicht für Forma Matsch / Competition ausgelegt. Dunk-Aktivitäten auf dem Gerät sind nicht zulässig. Tragen Sie während der Verwendung des Systems keine Juwelenringe, Uhrenketten usw. Es kann zu schweren Verletzungen kommen oder das System kann herunterfallen, wenn sich Schmuck am Rand oder am Netz verfängt.
7. Verwenden Sie das Gerät nicht bei Wind und / oder unter starken Wetterbedingungen, da es sonst umkippen kann. Stellen Sie das System auf die niedrigste Höhe ein oder stellen Sie das Gerät in eine Aufbewahrungsposition.
8. Das Besteigen der Stange und der Basis sind strengstens untersagt.
9. Das System darf nur von Erwachsenen entfernt und zusammengebaut werden, die mit dem Gewicht sicher umgehen können. Kinder dürfen dies nicht tun.
10. Um zu verhindern, dass die Basis beschädigt wird, wenn das Wasser in der Basis zu Eis wird, leeren Sie die Basis und füllen Sie die Basis mit 90 kg Sand, wenn die Temperatur unter  $-0^{\circ}\text{C}$  liegt.
11. Überprüfen Sie das System häufig auf lose und beschädigte Teile. Wenn Probleme festgestellt werden, sollten umgehend Vorsichtsmaßnahmen getroffen werden.