

1159  
1-er Schaukel

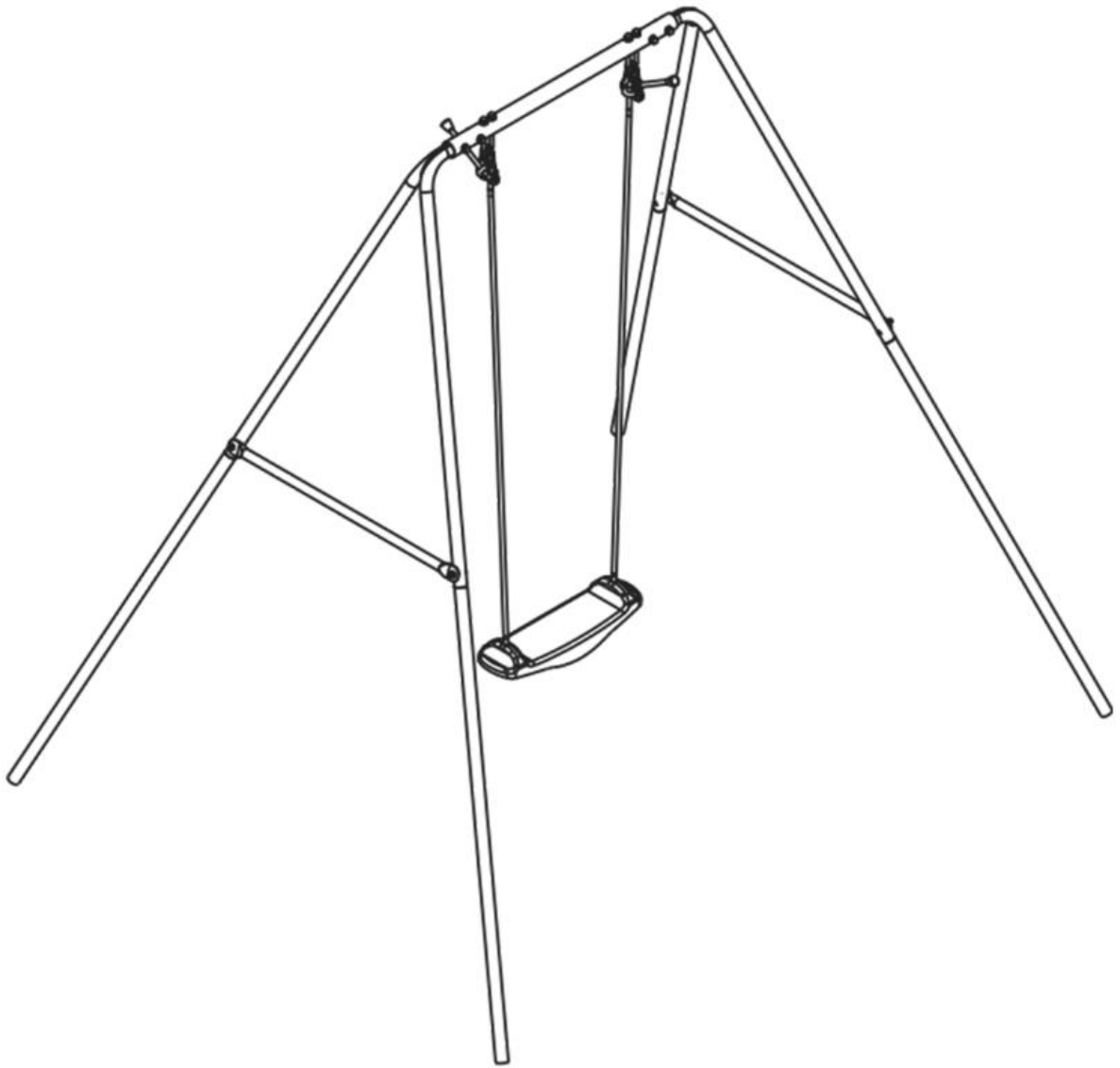

## ACHTUNG

1. Die Schaukel muss von einem Erwachsenen zusammengebaut werden und Überprüfen ob alle Schrauben und Muttern fest geschraubt sind.
2. Die Schaukel kann prinzipiell Freien wie in der Halle verwendet werden, wenn Sie in der Halle verwendet wird, muß darauf geachtet werden, daß rundherum genügend Platz ist.
3. Die Schaukele auf Rasen verwendet werden.
4. Die Schaukel darf nur unter Aufsicht eines Erwachsenen verwendet werden.
5. Nicht geeignet für Kinder unter 3 Jahre.

## SICHERHEITS HINWEISE

1. Ein Erwachsene muß das Gerät zusammen bauen.
2. Ein Erwachsene muß die spielenden Kinder beaufsichtigen.
3. Empfohlenes Alter 3-10 Jahre.
4. Maximales Benutzer gewicht: 50 kg.
5. Überprüfen Sie die Schrauben und Muttern ob alle angezogen sind.
6. Die Bolzen müssen von Plastikendkappen geschützt werden.
7. Um die Schaukel herum muß ausreichend Platz sein, es darf keine Hindernisse geben.
8. Am besten auf ebenem Rasen verwenden, Beton oder andere harte Unterlagen vermeiden.
9. Kinder müssen eingeschult werden, sie dürfen auf der Schaukel nicht herum klettern, das könnte zu Verletzungen führen.
10. Der Sitz soll sich nicht mehr als 400mm vom Boden befinden, auf dem Sitz darf man nur Sitzen, nicht stehen.
11. Aufhängungen , Verbindungen und Fixierungs punkte müssen regelmäßig auf Abnutzung Überprüft werden, etwaige Mängel müssen beseitigt werden.
12. Die Seile sollten alle 12 Monaten ersetzt werden.
13. Die Lackierung soll ebenfalls regelmäßig geprüft werden.
14. Die Beine müssen im Boden verankert werden, wenn das nicht möglich ist, müssen die Bodenanker verwendet werden.
15. Niemals Kinder unbeaufsichtigt lassen.

## Teilen Liste

Nummer	Bezeichnung	Stück
1	Obere Stützstange (A)	1
2	Seitengürtel (mit Sicherheitsverschluss)	2
3	Bein oben (A)	2
4	Bein oben (B)	2
5	Fuß (niedriger)	4
6	Bodenanker	4
F15	M8x45 Schraube	4
F2	M6x40 Schraube	4
U1	M6 Sicherheitsmutter	4
U2	M8 Sicherheitsmutter	4
X3	M6 Beilagscheibe	4
X4	M8 Beilagscheibe	4
Z1	Schlüssel	1
Y1	M6 Sechskantschlüssel	1
Y2	M8 Sechskantschlüssel	1

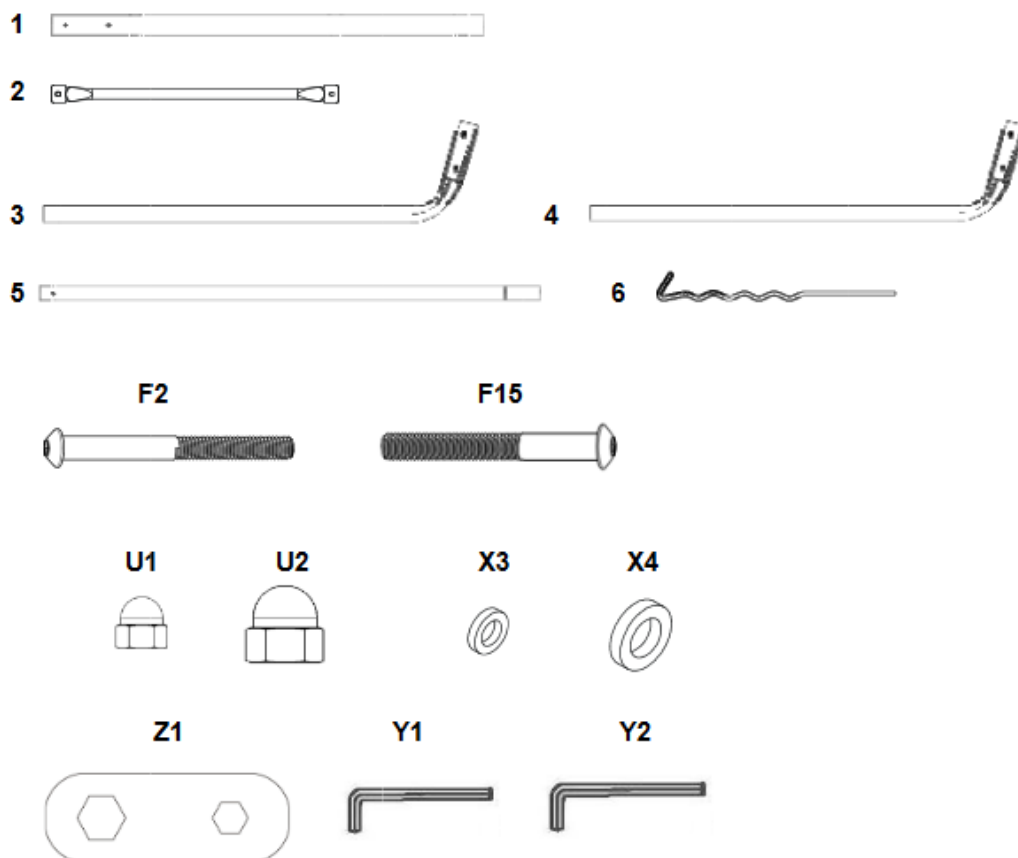

## ZUSAMMENBAU

Ziehen Sie die Schrauben nicht komplett fest  
Wenn Sie den Sitz zusammenbauen.  
Warten Sie bis die Einheit  
Komplett zusammengebaut  
Ist und ziehen Sie  
Dann alle Schrauben  
fest

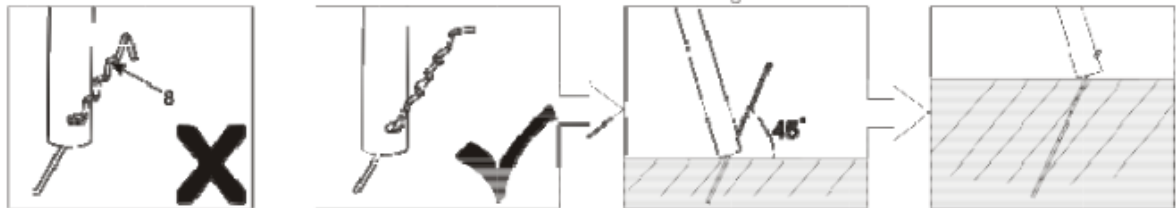
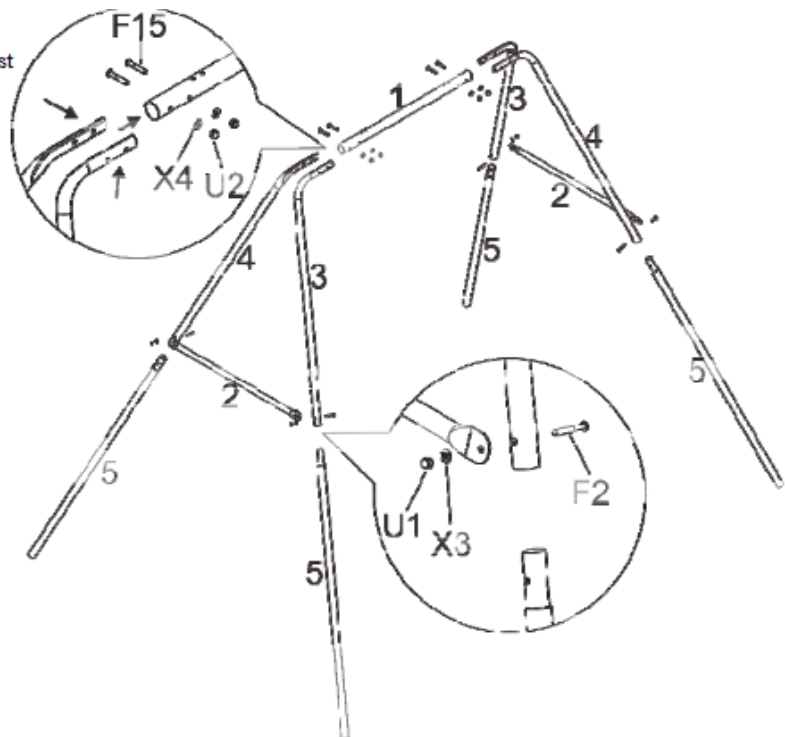

- A. Führen Sie das obere Bein (3) und das Bein (4) in das obere Stützrohr  $\frac{3}{4}$ , sichern Sie es mit dem Sechskantbolzen F15, der M8 Beilagscheibe (X4), und M8 Muttern (U2).
- B. Führen Sie das untere Bein (5) in das obere Bein (3) und (4), befestigen Sie Teil No.5 am oberen Bein (3) und (4) mittels Sechskantschraube (F2), M8 Beilagscheibe (X3) und M8 Mutter (U2).

## 2. Schaukelzubehör (A Schraubensack)

Teilen Nummer	Name	Stück
1	Schaukel Sitz&Seil	1
X4	M8 Eisen Beilagscheibe	4
G4	M8 U Schraube	2
U2	M8 Sicherheitsmutter	4

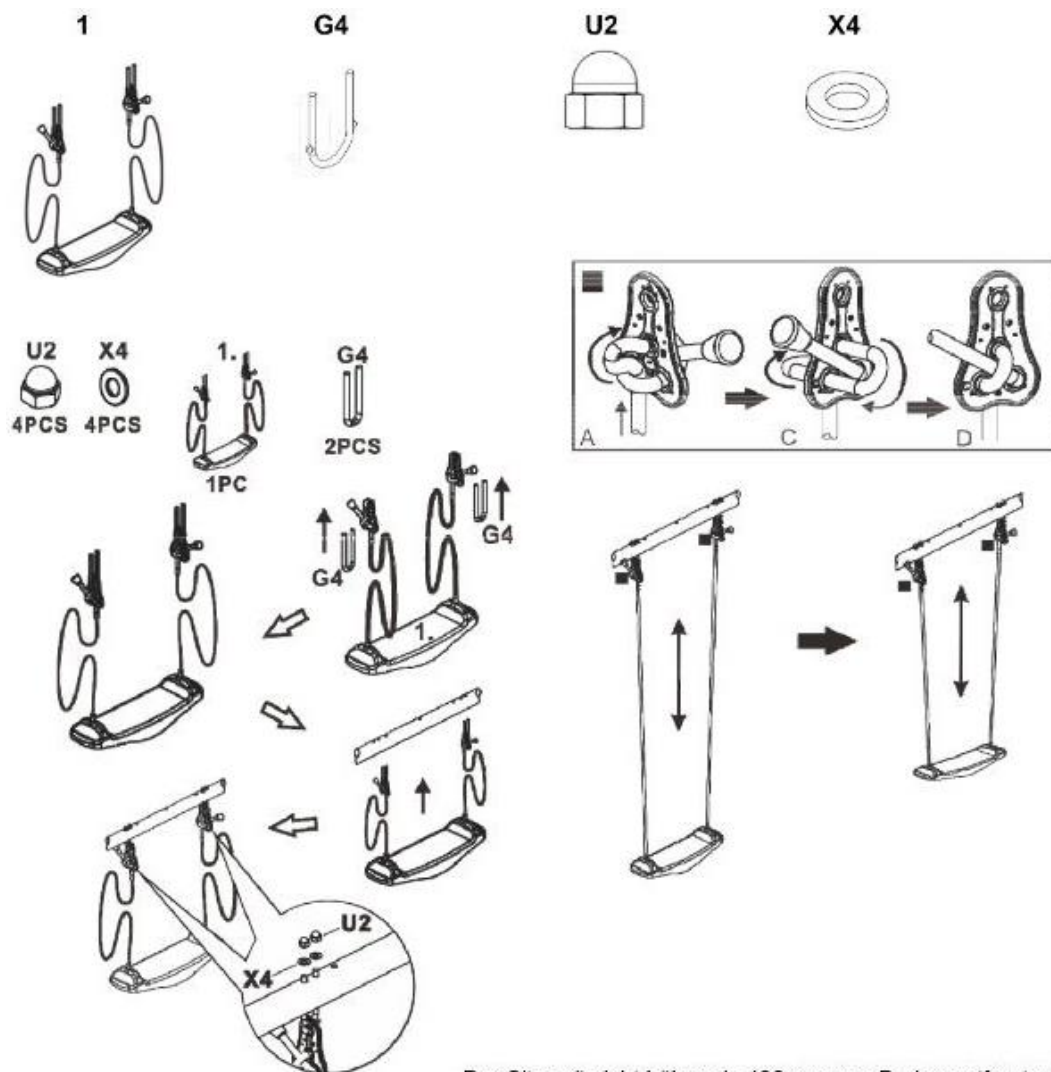

Der Sitz soll nicht höher als 400mm vom Boden entfernt sein!

Hängen Sie 2 x Teil 1 an die U Schraube (G4), befestigen Sie dann die U Schraube am Oberen Stützrohr, befestigen Sie diese mit der Sicherheitsmutter U2 und der Beilagscheibe X4. Stellen Sie die Höhe so ein, dass der Sitz sich nicht höher als 400mm vom Boden befindet.

### Wartung und Pflege

Die Schaukel ist ein Qualitätsprodukt. Mit der richtigen Pflege wird Sie über viele Jahre Freude bereiten.

Das maximale Benutzer Gewicht für die Schaukel beträgt 50 kg.

Es sollte niemals scharfe Gegenstände bei der Benutzung am Körper getragen werden. Auch am Boden und in der näheren Umgebung der Schaukel.

Vor jedem Gebrauch muss die Schaukel auf Beschädigungen, Abnutzung überprüft werden, es muss auch überprüft werden ob Teile fehlen.

Sollten Sie bei dieser Überprüfung Mängel finden, darf das Gerät nicht benutzt werden solange bis diese Mängel beseitigt sind.



