

Trambulin kapaszkodóval

Cikk szám: 1258

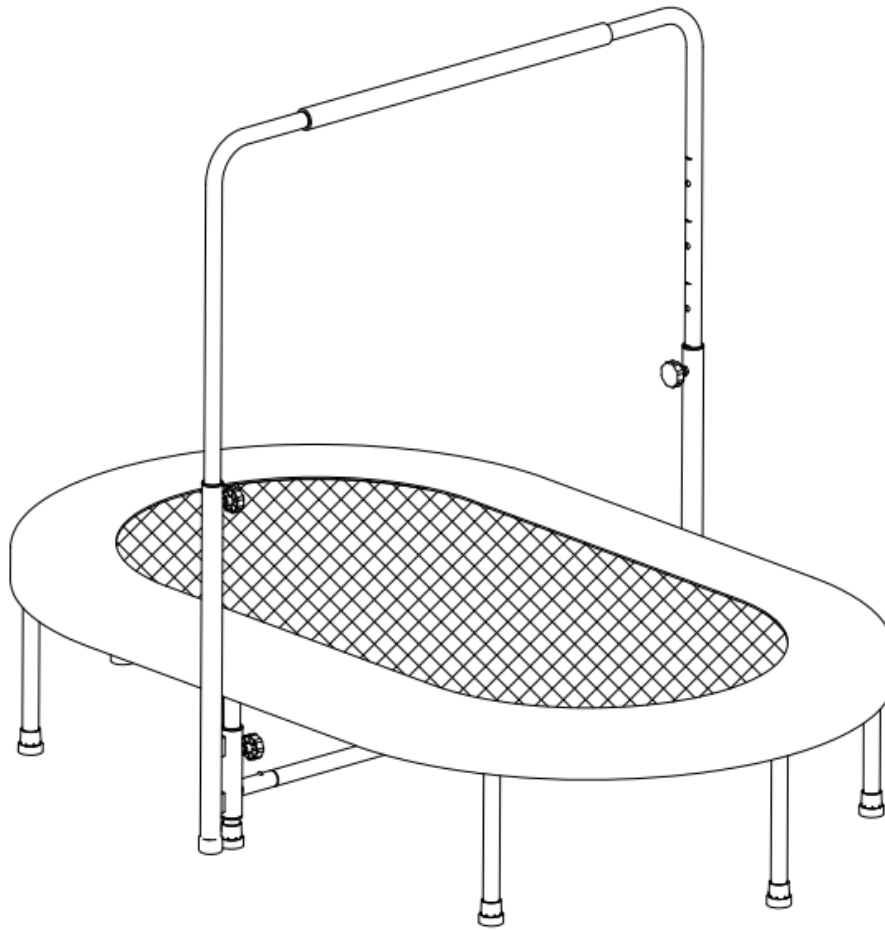

Biztonsági előírások

Ez a használati útmutató utalásokat tartalmaz a termék szakszerű összeszereléséhez, gondozásához, és karbantartásához

Ezeket minden használó és felügyeletet gyakorló személy olvassa el és legyen velük tisztában. gondosan kell. Minden felhasználónak tisztában kell lennie a fizikai korlátaival.

Felhasználói útmutató

- Maximum terhelhetőség: 150 kg
- A trampulint egyszerre maximum 2 személy használhatja.
- Gyermek csak felnőtt felügyelete mellett használhatja.
- Csak otthoni használatra alkalmas.
- Ne engedje a gyerekeket vagy háziállatokat a trampulin alá.
- 14 éves kortól használható.

Felhasználói útmutató

- Viseljen edzésre alkalmas ruházatot; ne viseljen kemény cipőt, mert gyorsabban elhasználódik az ugrófelület.
- Ügyeljen arra, hogy egyensúlya megmaradjon, amikor a trambulint használja. Az egyensúly elvesztése esést és súlyos sérülést okozhat.
- Meztláb elfogadható a trambulin használatához, de javasoljuk, hogy kiváló minőségű lábbelivel viseljen gumival csúszásmentes talpakkal, például sétáló, vagy futócipőt.
- Ne lépjen a rúgótakaróra az összecukható trambulin felszerelése, használata vagy leszerelése során.
- Ne próbáljon akrobatikus műveleteket végrehajtani az összecukható trambulinnal.
- Az összecukható trambulin szétszerelése előtt hagyjon fel minden tevékenységgel.

Az Ön terméke egy trambulin, ami azt jelenti, hogy egy rebound eszköz. Mindig legyen óvatos.

- Az összecukható trambulint csak az ebben a kézikönyvben leírtak szerint használja, és tartsa be az összes biztonsági óvintézkedést.

Irányelvek

- A trambulin összecukását vagy kihajtását mindig óvatosan végezze, sérülésekhez vezethet.
 - A szétnyitást és összezárást, biztonsági okokból, mindig két, megfelelő erővel rendelkező felnőtt végezze el.
 - A tulajdonosok felelőssége tájékoztatni a trambulin használókat a biztonsági utasításokról.
 - Ne helyezze az összecukható trambulint magas felületre.
- Mindig legyen a trambulin egy sík stabil felületen.
- Az összecukható trambulint mindig jól megvilágított helyen használja.
 - A trambulin felületének mindig száraznak kell lennie.
 - Ne akadályozza semmilyen tárgy a trambulint, ne legyen semmi közel hozzá.







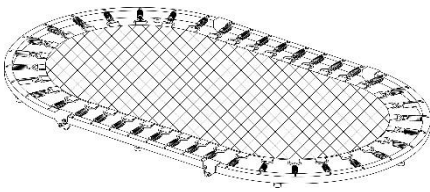
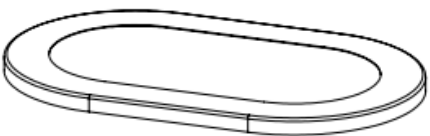

Megfelelő légtér

A trambulin csak megfelelő, stabil felületen, más tárgytól, személyektől biztonságos távolságban használható. Ez vonatkozik a zárt vagy nyitott térben, a fejünk feletti távolságokra is (pld. mennyezet, lámpa, faág stb...).

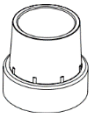
- A megfelelő összecukható trambulin távolság megállapításának elmulasztása fej- vagy nyaksérüléshez vezethet.
- Az összes kültéri trambulin használatához legalább 9 láb távolság ajánlott.
- Az oldalirányú távolság szintén nagy jelentőséggel bír. Kérjük, helyezze el az összecukható trambulint falaktól, szerkezetektől, kerítésektől, játszóterektől, bútoroktól, egyéb edzőberendezésektől vagy bármilyen tárgytól, potenciális károkat okozhat.
- A trambulin minden oldalán mindig tartson szabad helyet.
- Távolítsa el minden akadályt és tárgyat az összecukható trambulin alól, mielőtt használja. Ez magában foglalja a tárgyak, mint a labdák, egyéb edzőfelszerelés, cipő vagy bármilyen más tárgyat.
- Ha használat közben egy tárgy, személy vagy állat van az ön összecukható trambulinja alatt, hagyja abba a használatot azonnal távolítsa el a tárgyat, személyt vagy állatot.
- Minden használat előtt ellenőrizze az összecukható trambulint.
- Azonnal cserélje ki az elhasználódott, hibás vagy hiányzó összecukható trambulinalkatrészeket.
- Az összecukható trambulint mindig beltérben és száraz helyen tárolja.

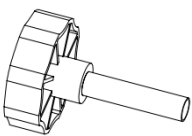
Figyelem: kérjük, konzultáljon orvosával, mielőtt bármilyen edzési vagy kondicionáló programot megkezdené. Mielőtt elkezdené ezt vagy bármilyen más gyakorlatot teljes fizikai vizsga szükséges. Ez különösen igaz, ha Ön 35 évesnél idősebb, még soha nem gyakorolt testmozgást, terhes vagy jelenleg bármilyen sérülésben szenved. Használat előtt olvassa el a használati útásítást.

PRODUCT PARTS LIST AND DRAWING

Része #	Kép	Cikk	Mennyiség
1		Kerettartó	1
2		Rugó takaró	1
3		Láb	8
4		Lábsapkák	8
5		Rugók,R horog rugó	40
6		Biztonságos toll	1
7		Beállító gomb	2
8		Korlát támogatása	2
9		Kapaszkodó	2
10		Középső korlát cső	1

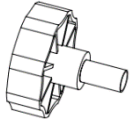
11		Alsó támasztócső	1
12		kis gombok	2

A trambulín össze/szét szereléséhez két emberre lesz szüksége. A trambulín szétnyitásához bizonyos nyomást kell alkalmazni. Az egyik személy a trambulín egyik oldalán a másik pedig a másik oldalán.

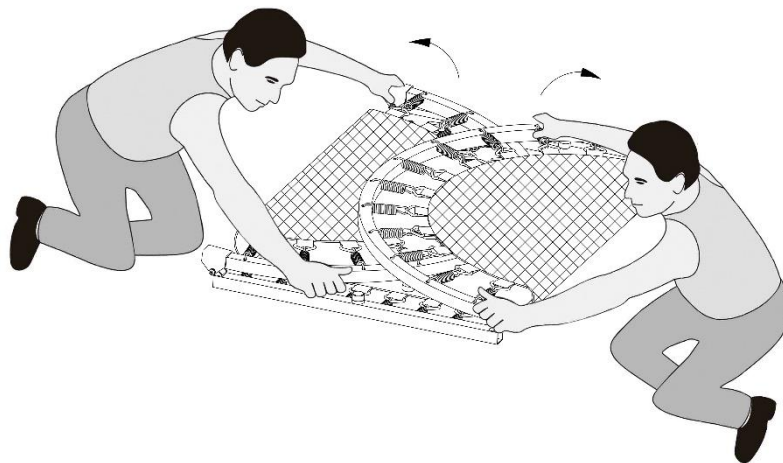

Hogyan nyissa szét a trambulint

Helyezze a trambulínót a padlóra, és távolítsa el az alább látható első képen látható rögzítőcsapot. Nyissa ki az alap keretet a jobb oldali képen látható módon.

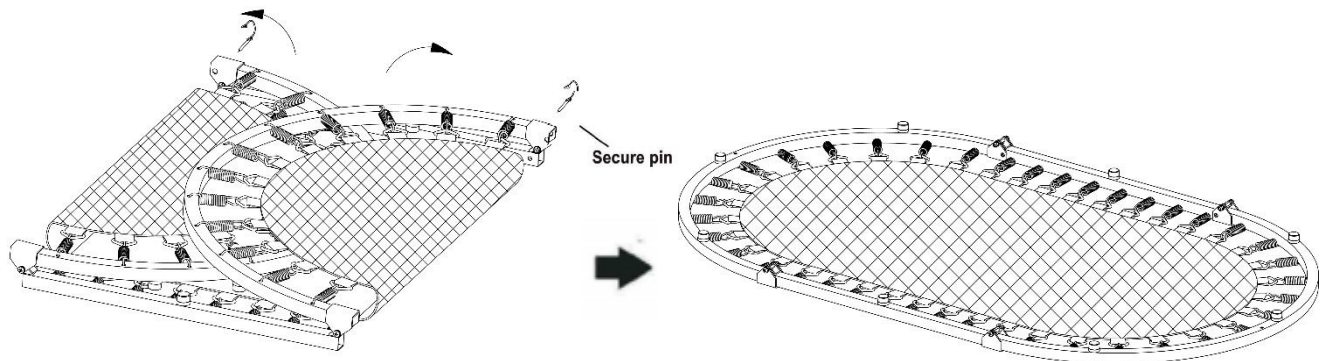

Figyelem: Az új trambulín kibontásakor sok ellenállást fog észlelni. Ilyen módon tervezzük trambulínjainkat, mert nem akarjuk, hogy azok véletlenül összeúgorjanak használat közben. Ez az ellenállás több használat után gyengül.

2. Az alap keret teljes megnyitása után helyezze be a biztonsági tűt (6) a kerettartó (1) végére, és megfelelően rögzítse a drótgűrűnél.

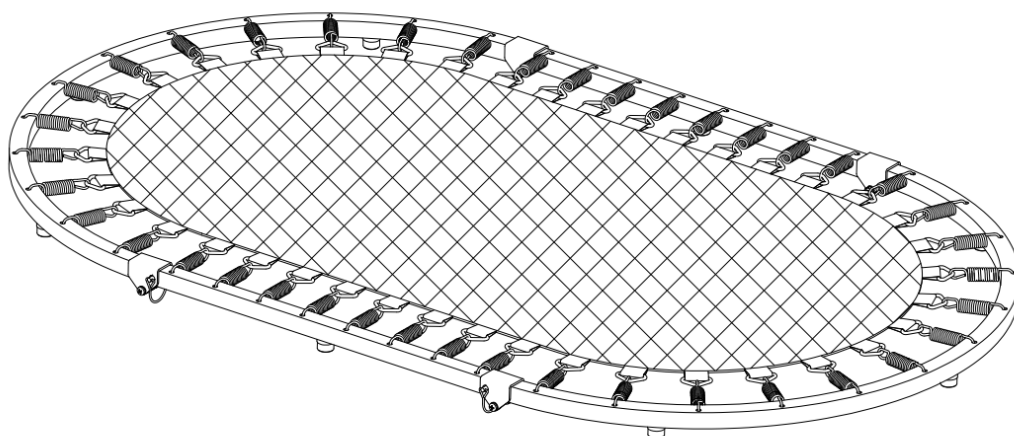
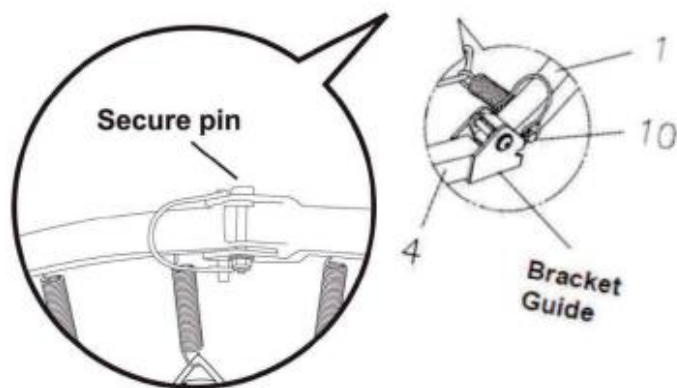
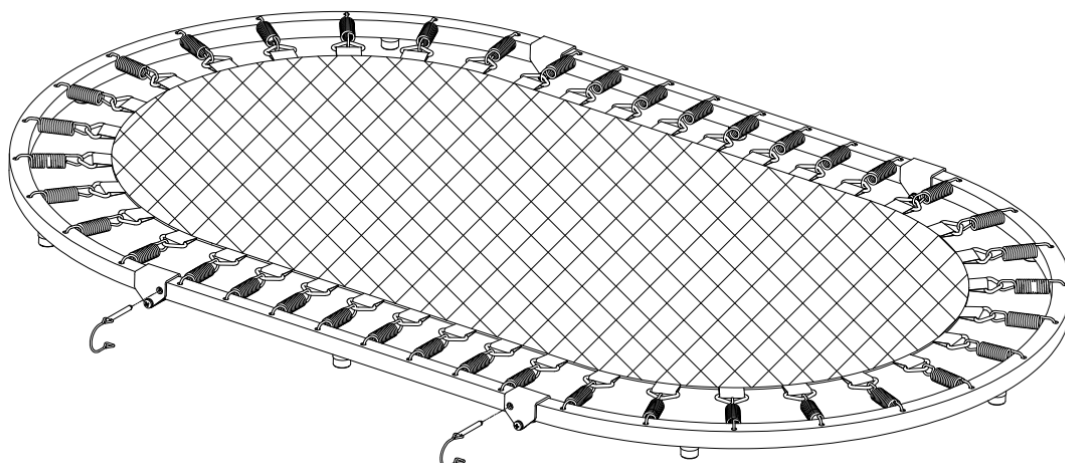

3. Távolítsuk el a lábak helyéről a menetvédő sapkát és a lábakat egyenként csavarjuk be a helyükre. Szorosan csavarja be a lábakat a tervezett lyukakba, a lábcsatlakozókba, amint az az alábbi képen látható.
4. Helyezze a trambulint normál használati helyzetbe. Csúsztassa a kapaszkodó tartót (8) a lábakba, amelyeket most le kell venni a kupakokról(4). Csatlakoztasson sapkákat.

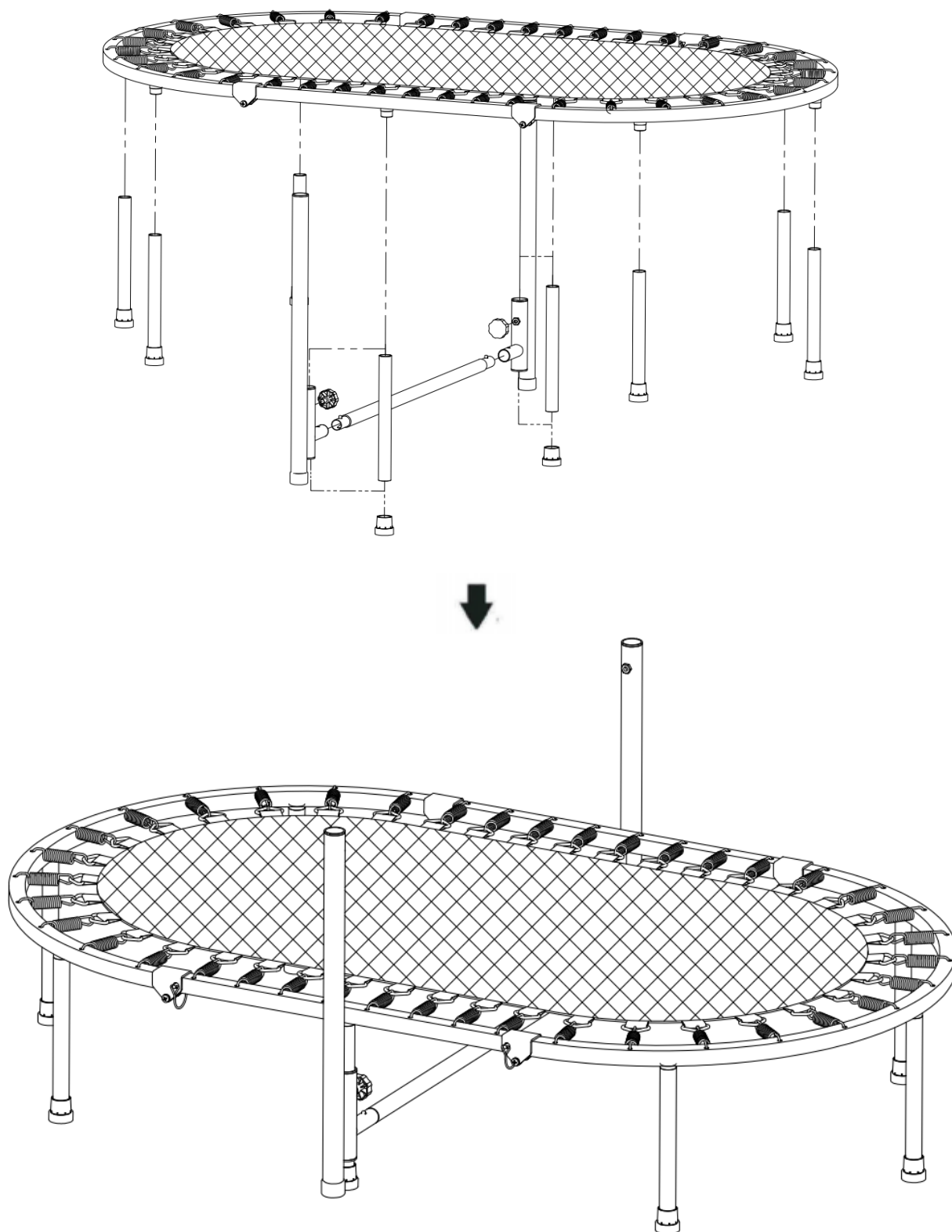

5. Majd a kapaszkodót szerelje össze a képen látható módon.

Helyezze be a középső korlátot (10) a jobb(9)és a bal oldali korlátokba(9),, és rögzítse a gombcsapokkal .
Majd helyezze a kapaszkodó tartójába(8) és rögzítse a beállító gombokkal (7).

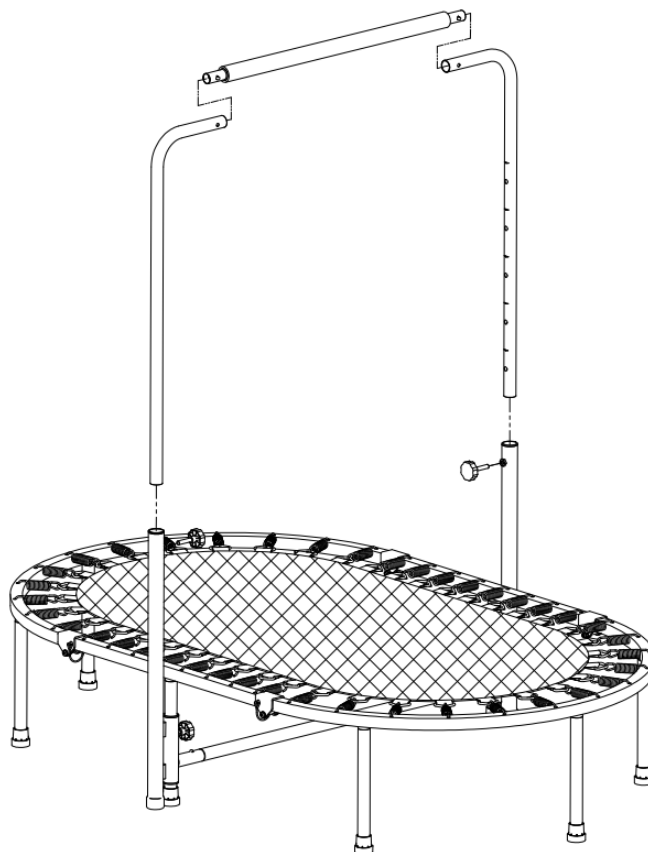

6.Helyezzük a trambulint végső, stabil helyére. Győződjünk meg a stabilitásáról.
Ellenőrizzük a beállító gombokat (7).

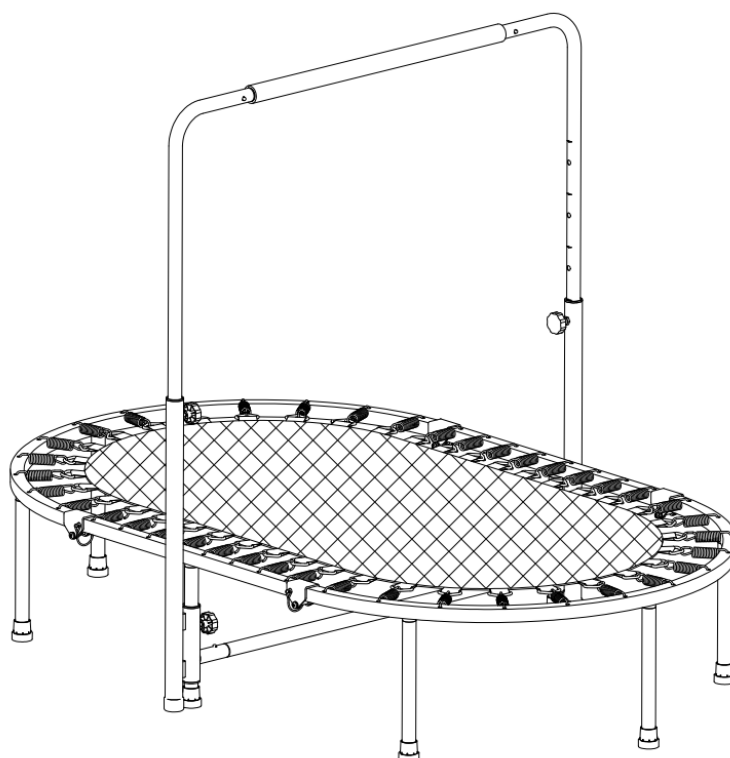

6. Helyezze a rúgó takarót (2) az alap keretre, és rögzítse .

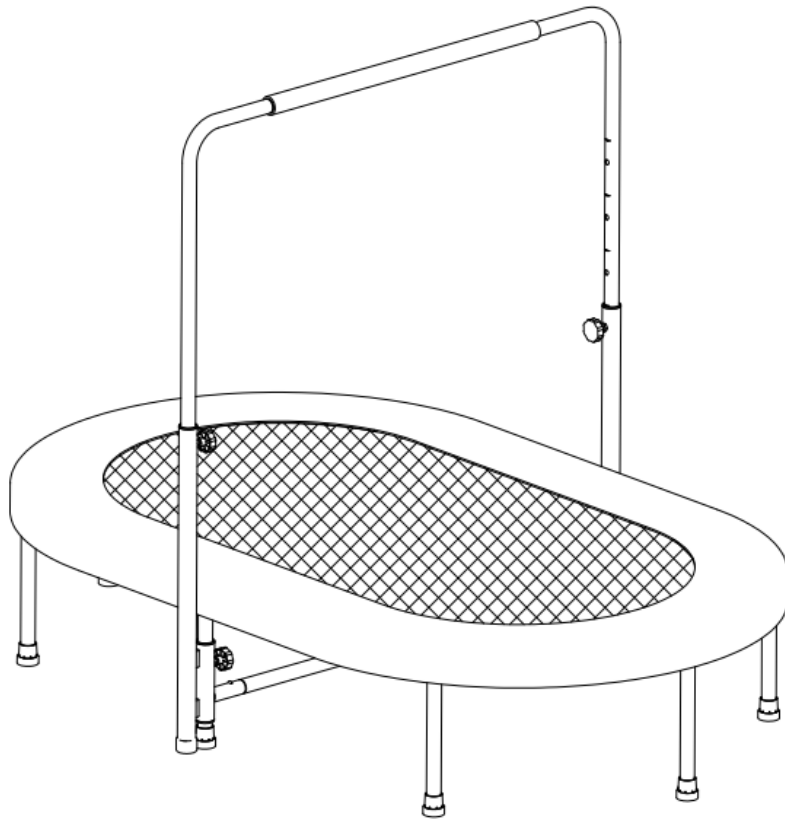
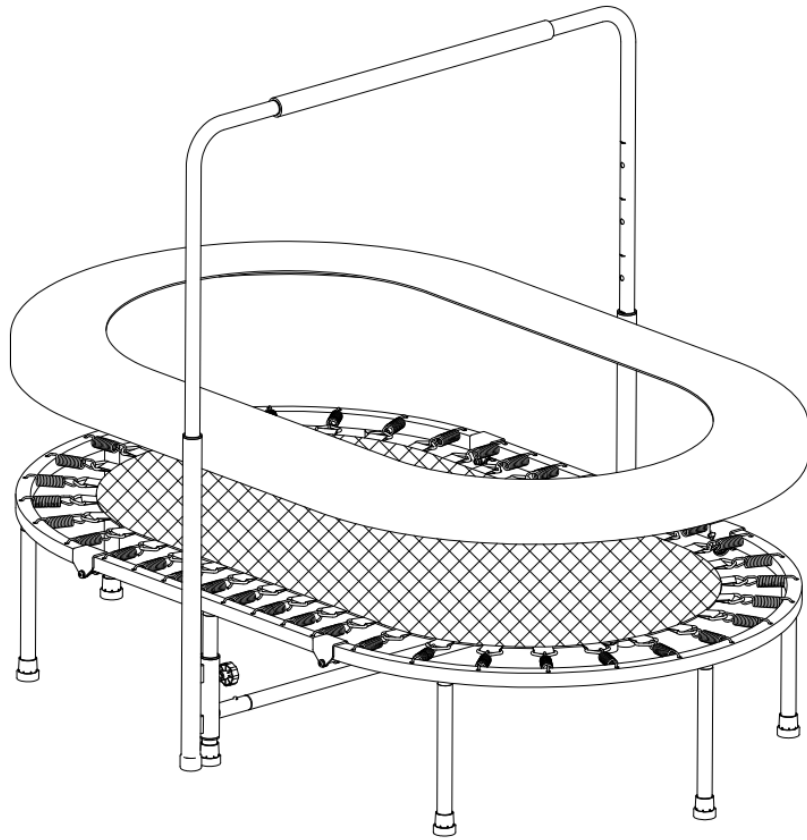

Figyelem: A rúgó takaronak rögzítve kell lennie a használat előtt.

Hogyan csukjuk össze a trambulint

1. Csavarja ki biztonsági gombokat és vegyel le a korlátokat (8,9). Etávolítása után helyezze a trambulint a padlóra úgy, hogy a menetes csatlakozók felfelé mutassanak. Fordítsa a trambulint fejjel lefelé, és fektesse le.
2. Ezután csavarja le az egyes lábait a keretben lévő menetes csatlakozókról.
3. Először húzza ki a biztonságos tűt (6), majd hajtsa össze a trambulint. Lehetőleg két vagy több ember dolgozzon együtt.

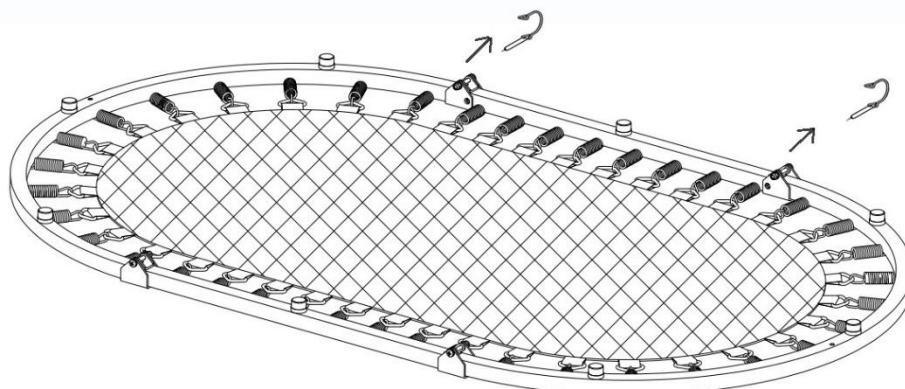

Nagyon óvatosan hajtsa össze a trambulint mindig két felnőtt végezze ezt a műveletet.

