

Hojdačka

SPSE-0635

SINGLE SWING

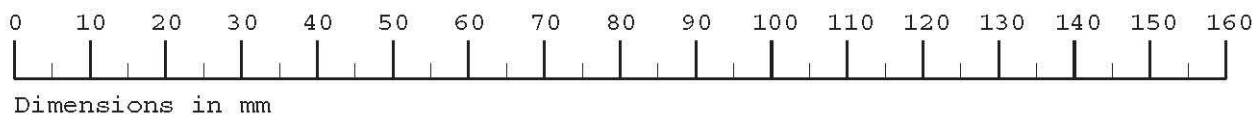

Táto hojdačka je stávaná maximálne pre 2 deti od 3 do 10 rokov. Maximálna hmotnosť pre jedno sedadlo je 35 kg.

Pozorne si prečítajte inštrukcie pred zostavovaním. Všímajte si bezpečnostné upozornenia pri používaní hojdačky. Pôdny podklad na ktorom bude zariadenie zostavené musí byť z jemného piesku s dreveným základom. Nikdy nepoužívajte betón, alebo tvrdý podklad pre upevnenie hojdačky.

- 1.Zariadenie môže zostavovať len dospelá osoba. Všetky skrutky a skrutkové matice dostatočne pritiahnite.
- 2.Toto zariadenie sa odporúča používať vonku, ale aj v hale, no musíte dbať na to, aby ste mali dostatok miesta.
3. Dbajte na fixovanie na rozličných podkladoch.
4. Deti sa môžu hrať len pod dohľadom dospelaj osoby.
- 5.Toto zariadenie nie je vhodné pre deti mladšie od 3 roky.

Inštrukcie

- 1. Zariadenie môže zostavovať len dospelá osoba**
- 2.Toto zariadenia je odporúčané používať len pod dohľadom dospelaj osoby.**
- 3.Odporúčané pre deti od 3-10 rokov.**
- 4.Maximálna hmotnosť pre sedadlo: 35 kg**
- 5.Skrutky a skrutkové matice vždy dostatočne pritiahnite.**
- 6.Skrutky musia byť vždy chránené gumovým poklopom.**
- 7.Doporučené používať vonku.**
- 8.Zariadenie zostavujte na mäkkej ploche ako piesok, trávnik atď**
- 9.Dieťaťu je potrebné ukázať ako má využívať toto zariadenie.**
- 10.Sedadlo nesmie byť upevnené vo výške nad 60 cm nad zemou, na sedadle sa nesmie stáť, len sedieť**
- 11.Zariadenie treba pravidelne prekontrolovať**
- 12.Ked je potrebné, musíte premeniť laná.**
- 13.Lakovanie musí byť pravidelne prekontrolované, keď je potrebné musíte toto zariadenie prelakovať s netoxickým lakom**
- 14.Nohy musia byť pevne zachytené o podlahu**
- 15.Deti nikdy nenechávajú bez dozoru**

1. Obsah balíčka

PART NO	NAME	Q'TY
1	Rovná horná lišta	1
2	Rovná horná lišta	1
3	Bočnice	2
4	Horná Noha	2
5	Horná Noha	2
8	Zemná kotva	4
9	Spodná noha	4

PART NO	NAME	Q'TY
A3	M6X45 skrutka	4
B9	M6X40 skrutka	4
U1, U2	M6 + M8 bezpečnostné matice	4+4
X1, U1	M6 + M8 nylonové matice	4+4
B9	M6X40 šesťhranná skrutka	4
A3	M8X45skrutka	4



A3



B9



U1



U2



X1



X2



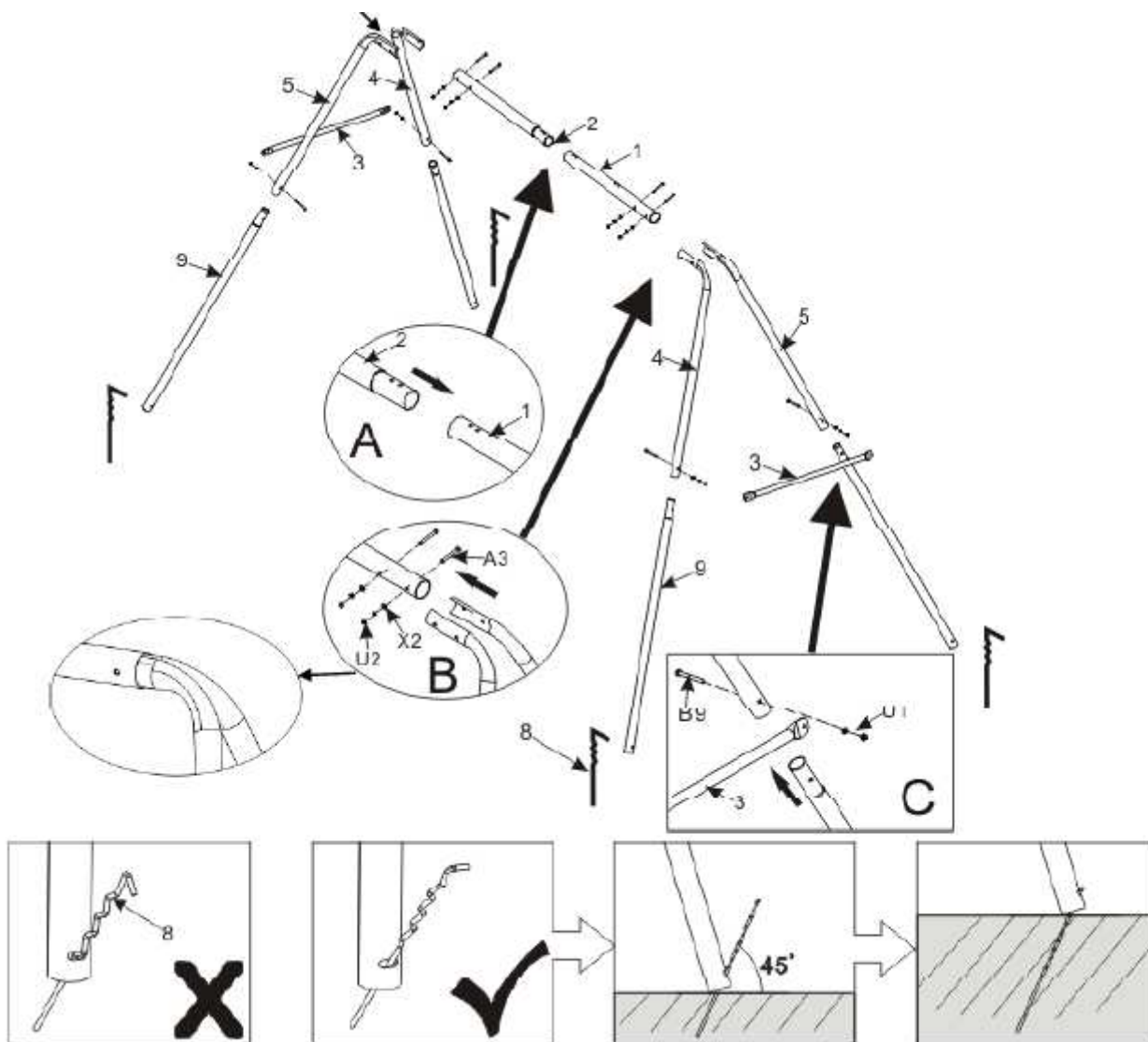

- A. Vložte hornú lištu B (2) do lišty A (1)
- B. Vložte hornú nohu A (4) a hornú nohu B (5) do hornej lišty A/B a dobre ich upevnite skrutkou (A3) a bezpečnosťmi maticami (X2,U2)
- C. Vložte spodnú nohu (9) do nohy A (4) a nohy B (5) a pripevnite bočnicu (9) so spodnou nohou A a B (4, 5). Použite skrutku (B9) a bezpečnostné matice (X1, U1).

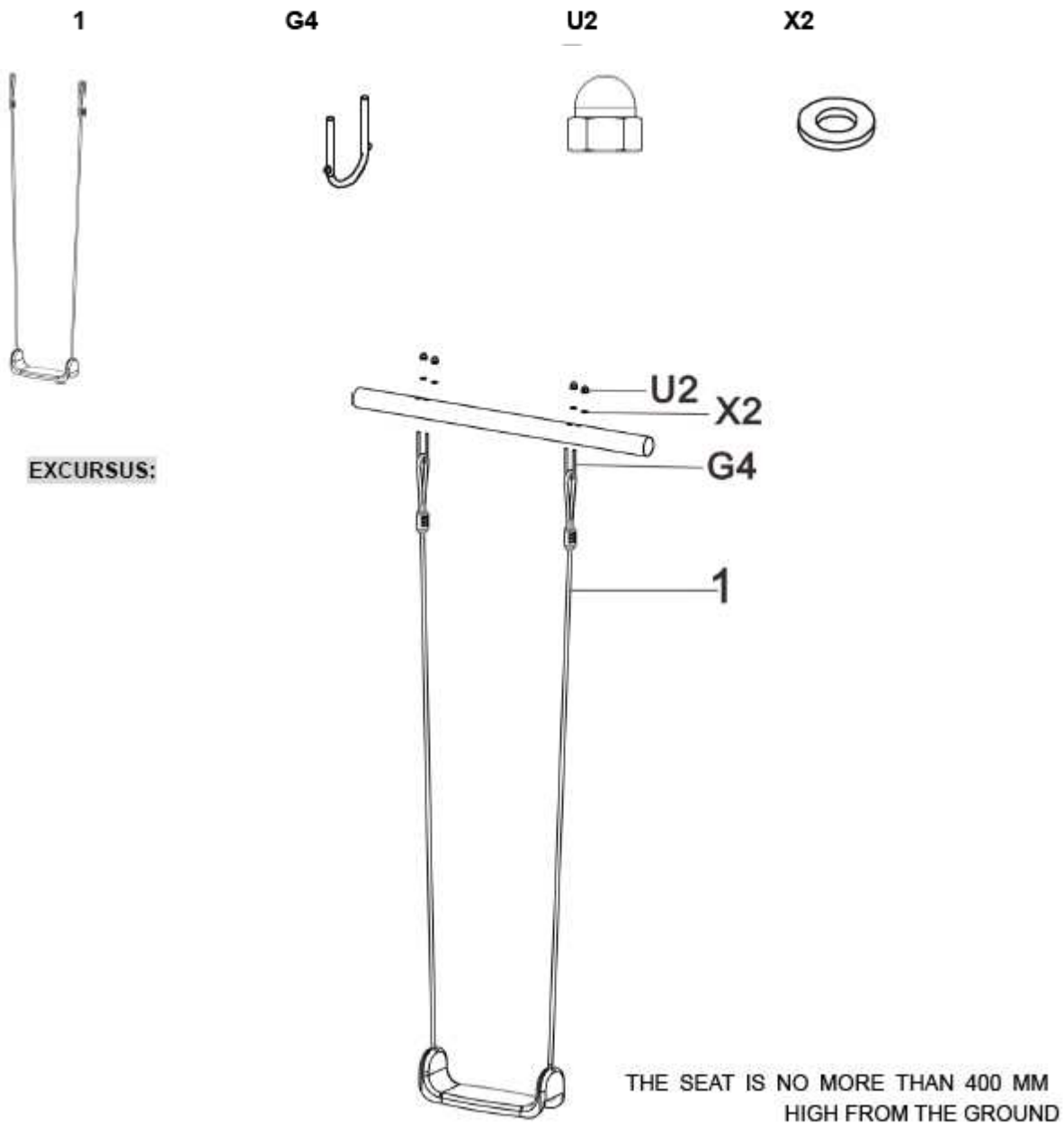

Spojte vrchné tyče dohromady a použite pritom skrutky B6, X1aU1. Spojte 4 nohy na konci vrchnej tyče tak ako je zobrazené na diagrame a fixujte ich. Každú nohu so skrutkou F1 + X1 + U1.

Spojte bočné vystuženie s nohami hojdačky a pritom použite skrutky F2 + X1 + U1.

Zasunte kotvu stropu v uhle 45 stupňov do pôdy, len vrchný diel kotvy má ostat vonku. Hojdačku postavte na miesto a fixujte nohy, pričom použijete skrutky F3 + X1 + U1. Upozornenie: Keď je podlaha mäkká, musíte kotvu stropu zabetónovať.

2. SINGLE SWING ACCESSORY

PART NO	NAME	Q'TY
1	lano	1

1



PART NO	NAME	Q'TY
2	Hojdacie sedlo	1

2

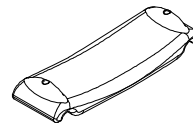

EXCURSUS:

Zaveste hojdačku a obidve laná (1) na U-čkový háčik (G4), pripevnite potom tento U-háčik na nosnú tyčku pomocou bezpečnostného šróbu (U2) a matice (X2).

Nastavte výšku sedačky a dĺžku lana na oboch stranách tak, aby sa sedačka nachádzala max. 400 mm od zeme.

CE