

**SCHAUKEL A2  
MAS-B035**

**SCHAUKEL 1575/2100/2400 – 3 SERIE  
01/20**

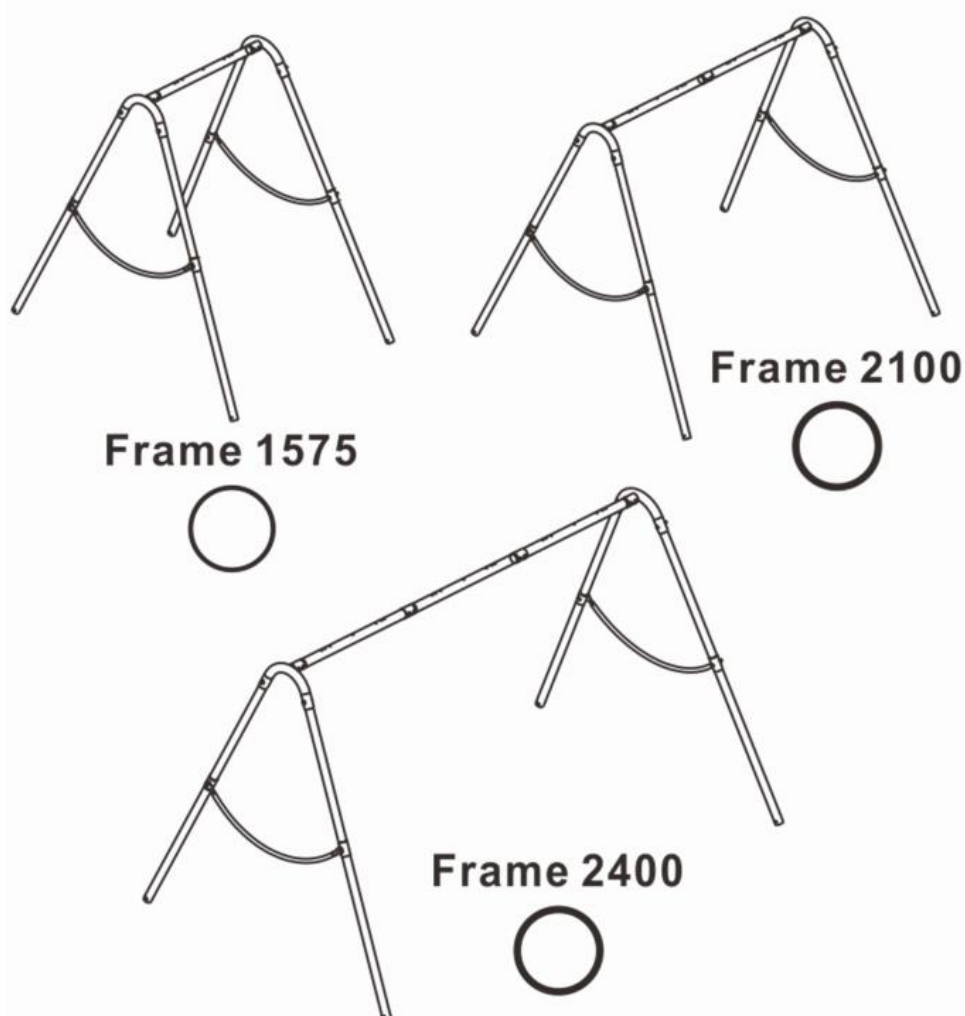

Im Falle fehlender oder zerbrochener Teile, BITTE KONTAKTIEREN SIE DEN VERKÄUFER, UM UNTERSTÜTZUNG ZU ERHALTEN. Ihr Modell kann von den Abbildungen abweichen.

**ACHTUNG:**

Diese Schaukel wurde für maximal 3 Kinder zwischen 3 und 10 Jahren gebaut. Das maximale Benutzer Gewicht für jeden Sitz ist 50 kg.

**Warnung!**

Bitte lesen Sie diese Bedienungsanleitung, bevor Sie mit der Montage beginnen oder diese Schaukel verwenden.

Sie müssen alle Sicherheitshinweise befolgen, wenn Sie dieses Gerät verwenden.

Stellen Sie sicher, dass die Oberfläche, auf der diese Schaukel aufgestellt ist, ordnungsgemäß mit feiner Oberfläche versehen ist Sand und Holzspäne. Verwenden Sie diese Schaukel nicht auf hartem Boden, Beton oder Ähnlichem. Lesen Sie alle Warnhinweise, bevor Sie dieses Gerät verwenden.

## **ACHTUNG UND VORSICHT**

1. Diese Spielanlage muss von einem Erwachsenen zusammengebaut werden und alle Schrauben und Muttern müssen fest angezogen sein.
2. Dieses Schaukel kann drinnen oder draußen verwendet werden, aber wenn es drinnen verwendet wird, stellen Sie bitte sicher es gibt genügend Platz dafür (3M von jedem Bein).
3. Dieses Schaukel kann man auf allgemeinem Boden, Rasen oder Betonboden verwendet werden Empfehlung ist Rasen. (Achten Sie auf die Methode zur Befestigung auf verschiedenen Oberfläche).
4. Nur unter Aufsicht eines Erwachsenen verwenden.
5. Wegen die kleinen Teile nicht für Kinder unter 3 Jahren geeignet.

## **SICHERHEITSHINWEISE**

Lesen Sie die Anleitung vor dem Zusammenbau.

- 1) Ein Erwachsener muss die Anlage zusammenbauen.
- 2) Bei Verwendung dieses Produkts ist jederzeit eine Aufsicht durch Erwachsene erforderlich.
- 3) Altersempfehlung: 3 bis 10 Jahre.
- 4) Das maximale Gewicht für jeden Sitz beträgt 50 kg.
- 5) Immer die Schrauben und Muttern überprüfen ob alles festgeschraubt ist
- 6) Stellen Sie sicher, dass die Schrauben durch Gummikappen geschützt sind.
- 7) Verwenden Sie das Gerät nur in einem offenen Bereich, frei von Hindernissen, die einem Kind schaden könnten.
- 8) Verwenden Sie das Gerät auf einer ebenen Rasenfläche. Terrassen, Beton oder andere harte Oberflächen müssen vermieden werden.
- 9) Kindern muss gezeigt werden, wie sie dieses Produkt sicher verwenden können. Lassen Sie Kinder nicht über die gesamte Schaukel klettern. Diese Vorgehensweise kann zu schweren Verletzungen führen.
- 10) Die Sitzfläche der Schaukel darf nicht höher als 600 mm über dem Boden sein. Niemals auf dem Sitz stehen nur sitzen.
- 11) Aufhängungssysteme, Ankerpunkte und Befestigungen müssen regelmäßig auf Verschleiß überprüft werden bei Bedarf ersetzen.
- 12) Seile müssen bei Bedarf alle 12 Monate ausgetauscht werden.
- 13) Die Lackierung sollte regelmäßig überprüft werden und kann bei Bedarf mit einem ungiftigen Lack nachgebessert.
- 14) Die Beine müssen im Boden fest verankert werden. Es wäre besser mit beton zum Fixieren.
- 15) Lassen Sie kleine Kinder nicht unbeaufsichtigt, während Sie auf dem Gerät spielen.

## **PFLEGE UND WARTUNG**

Diese Schaukel wurde mit hochwertigen Materialien entworfen und hergestellt. Mit der richtigen Pflege und Wartung wird dieses Schaukel Jahrelange Spaß geben.

Bitte befolgen Sie die folgenden Richtlinien:

Diese Schaukel ist so konstruiert, dass sie einem bestimmten Gewicht und einer bestimmten Verwendung standhält. Pro Sitz ist das maximal 50 kg.

Alles scharf oder spitz Gegenstände sollten immer vom Spielplatz ferngehalten werden.

Überprüfen Sie die Schaukel vor jedem Gebrauch auf Verschleiß, Beschädigung oder Fehlende Teile.

Bitte beachten Sie:

- Gelöste oder fehlende Schraube
- Durchhängende obere Stange
- Verbogene oder gebrochene Rahmenteile wie das Stützbein
- Defekte, fehlende oder beschädigte Sitze
- Beschädigtes, fehlendes oder unsicher befestigtes Seil
- Vorsprünge jeglicher Art (insbesondere scharfe Arten) auf dem Rahmen oder einem anderen setzt

WENN SIE EINEN DER VORHERIGEN BEDINGUNGEN FINDEN, DANN DEMONTIEREN SIE DAS SCHAUKEL UND BEZORGEN SIE ERSATZ TEILE.



**SPSE-1575/2100/2400-3 Serie****PAKET INHALT/DIAGRAMME FÜR TEILE:****RAHMEN 2400**

Nr.	Bezeichnung	Stück	Nr.	Bezeichnung	Stück
1	Obere stützleiste A	2	F1 6	M8 x 65mm Hex schraube	8
2	Obere Stützleiste B.	1	F6	M8 x 60mm Hex schraube	8
5	Verbindung stück	2	U2	M8 Sicherheitsmutter	16
6	Gym füße (oben)	4	X4	M8 Eisenscheibe	16
7	Gym füße (unten)	4	Z1	Schrauben schlüssel	1
8	Seitengürtel (mit Sicherheitskappe)	2	Y1	M6 Sechskantschlüssel	1
9	Boden Anker	4	Y2	M8 Sechskantschlüssel	1

**RAHMEN 2100**

Nr.	Bezeichnung	Stück	Nr.	Bezeichnung	Stück
1	Obere Stützleiste A	1	F16	M8 x 65mm Hex schraube	6
2	Obere Stützleiste B.	1	F6	M8 x 60mm Hex schraube	8
5	Verbindung stück	2	U2	M8 Sicherheitsmutter	14
6	Gym füße (oben)	4	X4	M8 Eisenscheibe	14
7	Gym füße (unten)	4	Z1	Schrauben schlüssel	1
8	Seitengürtel (mit Sicherheitskappe)	2	Y1	M6 Sechskantschlüssel	1
9	Boden Anker	4	Y2	M8 Sechskantschlüssel	1

**RAHMEN 1575**

Nr.	Bezeichnung	Stück	Nr.	Bezeichnung	Stück
2	Obere Stützleiste B.	1	F16	M8 x 65mm Hex schraube	4
5	Verbindung stück	2	F6	M8 x 60mm Hex schraube	8
6	Gym füße (oben)	4	U2	M8 Sicherheitsmutter	12
7	Gym füße (unten)	4	X4	M8 Eisenscheibe	12
8	Seitengürtel (mit Sicherheitskappe)	2	Z1	Schrauben schlüssel	1
9	Boden Anker	4	Y1	M6 Sechskantschlüssel	1
			Y2	M8 Sechskantschlüssel	1

**Construction  
Personnel****X2**

# PAKET INHALT

1.

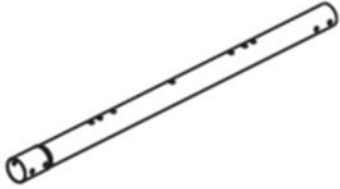

2.

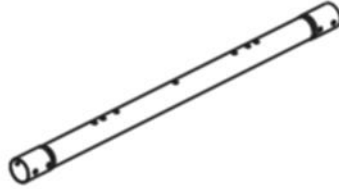

5.



6.



7.



8.



9.



F16

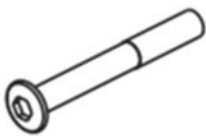

F6

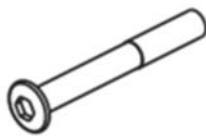

U2



X4



Z1



Y1



Y2



## ANLETUNG ZUM MONTAGE

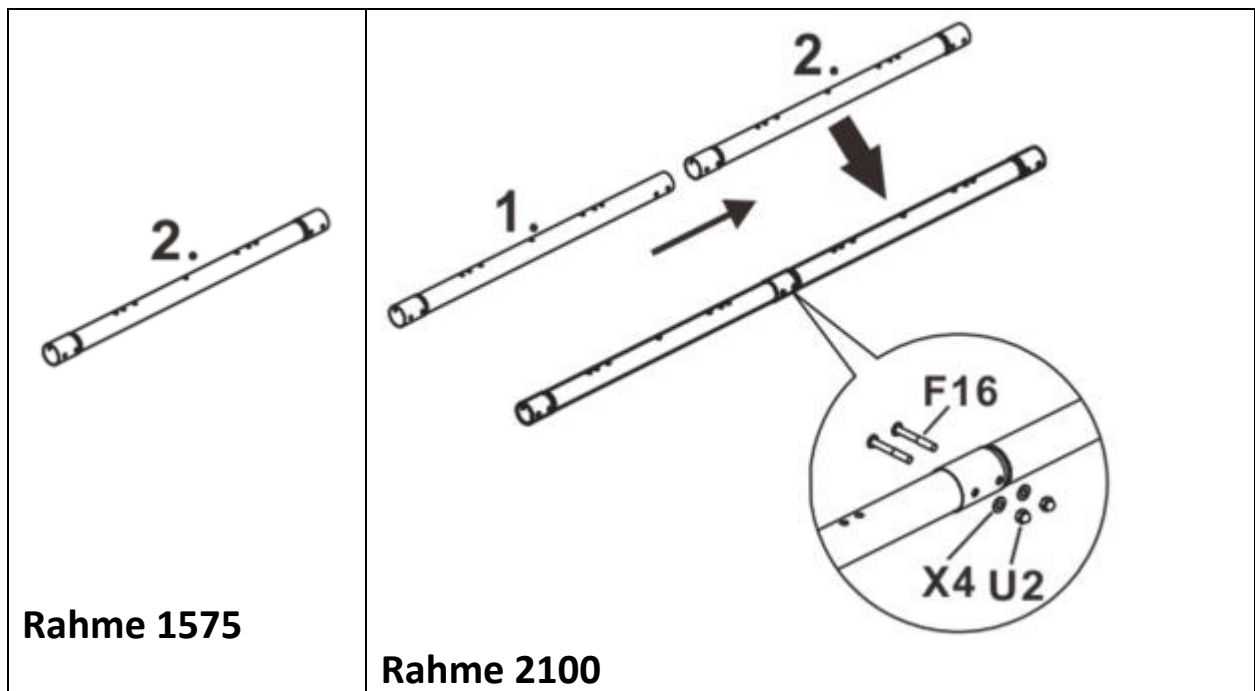

Rahme 2400

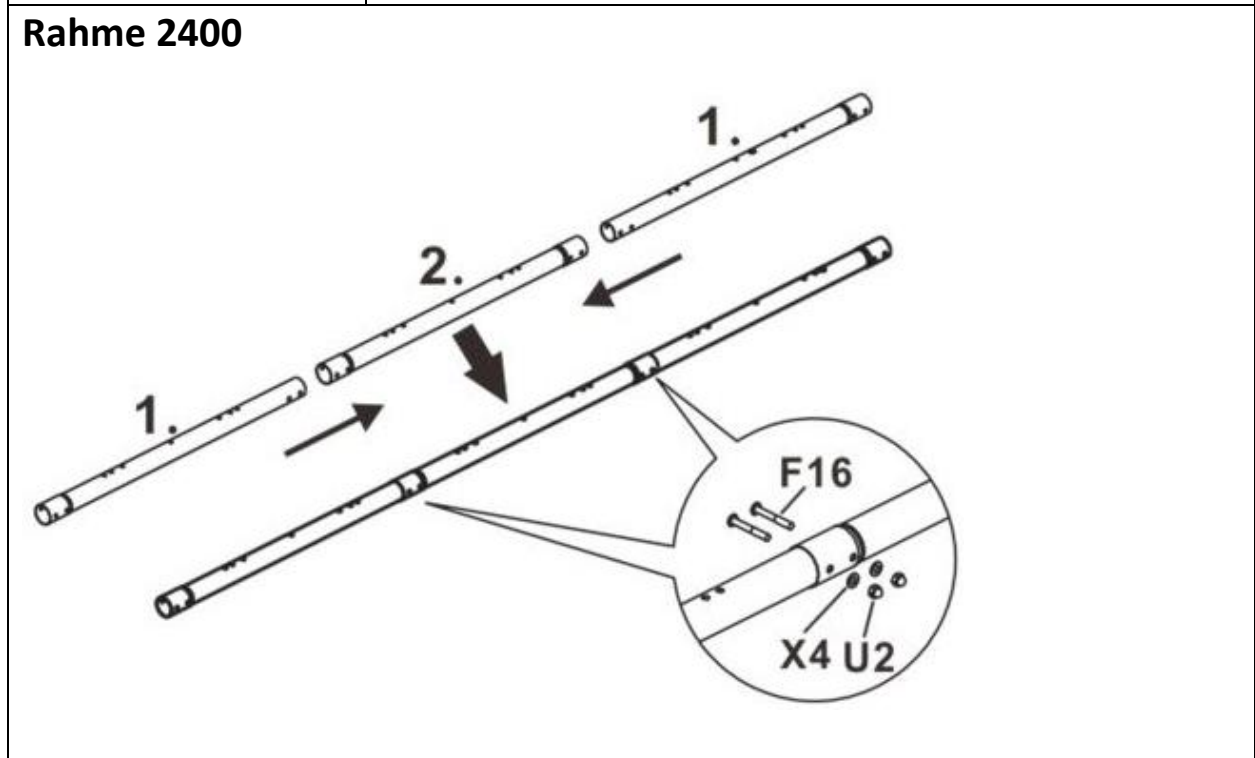

# ZUSAMMENBAU ABC

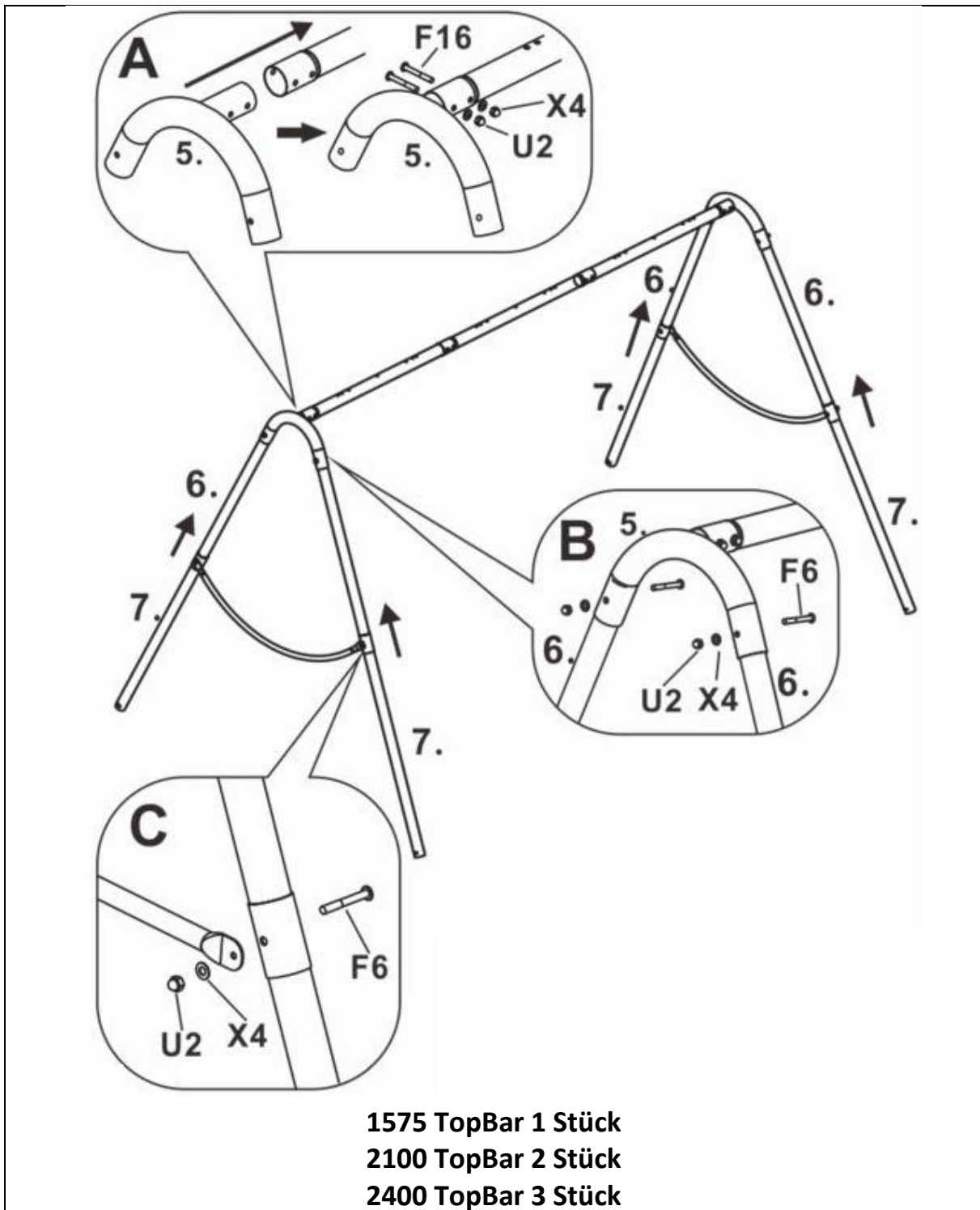

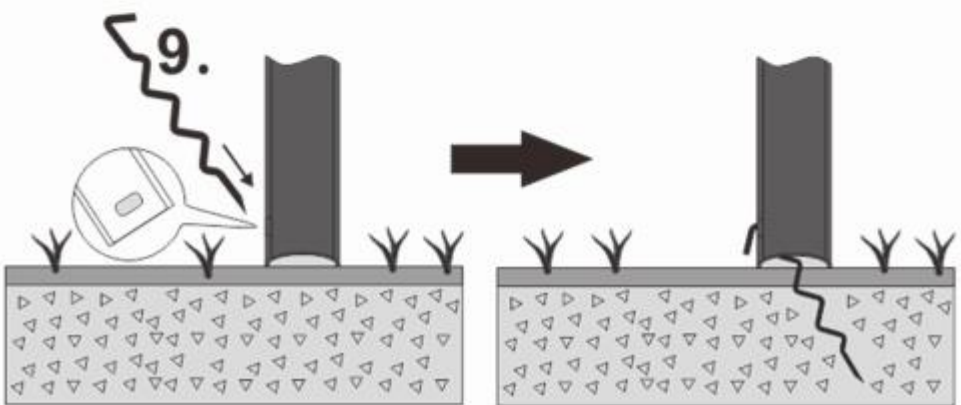
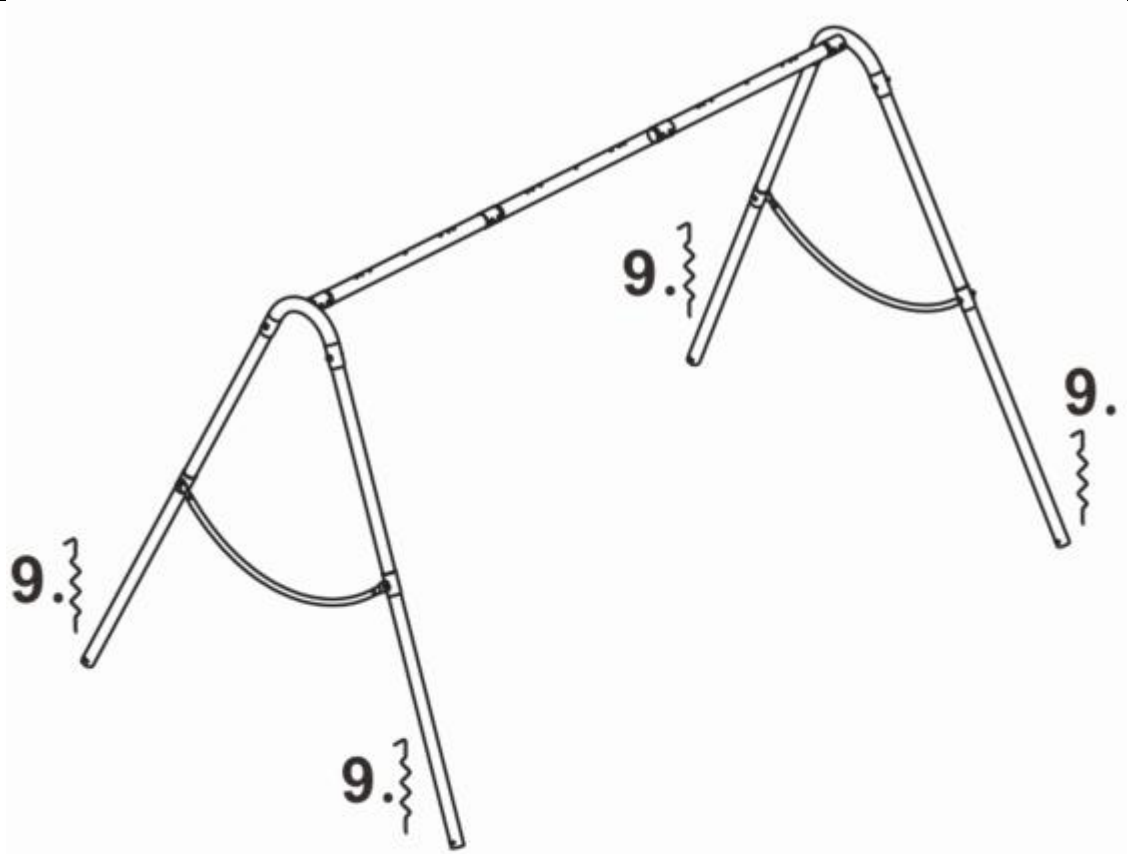

1575 TopBar 1 Stück  
2100 TopBar 2 Stück  
2400 TopBar 3 Stück



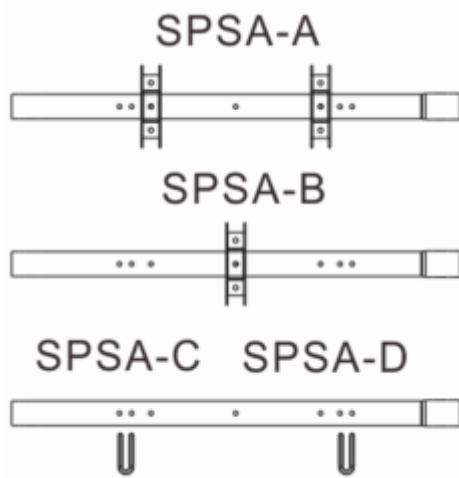
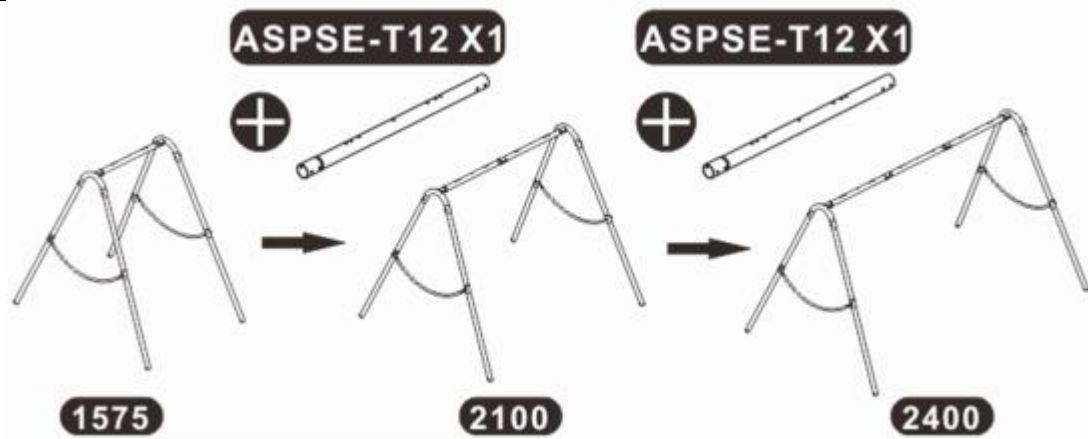

Das neue Design. Das große Vorteil ist das man kombinieren kann. Zum Beispiel: SPSA-A/B/C/D.

